

Tripé MeFoto Roadtrip PRO

Obrigado por escolher Benro! Por favor, leia as instruções gerais antes de usar o equipamento

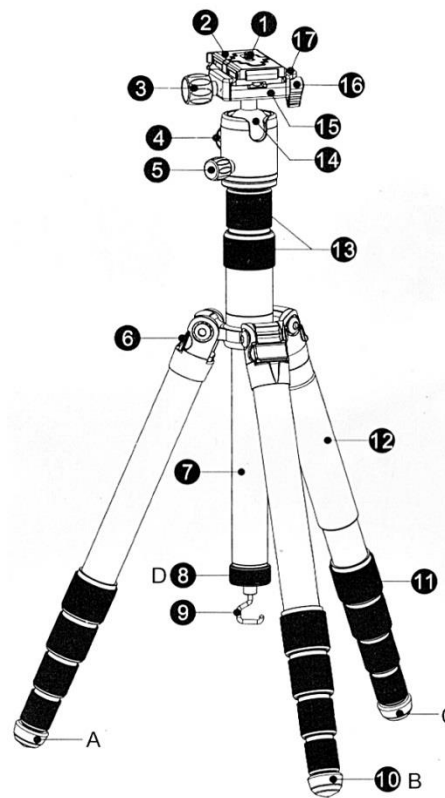

- 1 - Parafuso para câmera
- 2 - Placa de engate rápido da câmera e suporte de celular (60 até 90mm)
- 3 - Trava da placa de engate rápido
- 4 - Trava de inclinação da cabeça
- 5 - Trava de rotação panorâmica inferior
- 6 - Bloqueio de ajuste do ângulo da perna
- 7 - Coluna central reversível
- 8 - Rosca de final da coluna com mini-tripé embutido
- 9 - Gancho rosqueável para peso
- 10 - Pé de borracha
- 11 - Trava da perna
- 12 - Punho (grip) de borracha
- 13 - Anéis de trava da coluna central
- 14 - Esfera da cabeça
- 15 - Plataforma de montagem
- 16 - Trava de bloqueio de rotação panorâmica superior
- 17 - Nível de bolha
- 18 - Chave de fenda (para substituição do pino (20)
- 19 - Chave Allen 4 mm para ajuste de tensão dos parafusos da abertura de perna
- 20 - Pino c/ rosca 1/4" e 3/8"

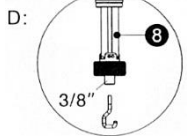
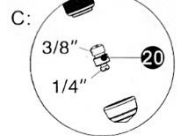
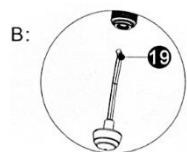
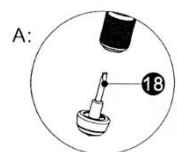

Antes de usar seu tripé, ajuste cada seção de perna para a altura desejada. Certifique-se de que o tripé está firmemente apoiado em uma superfície estável e monte sua câmera com segurança na cabeça do tripé. Sempre confira se a trava de segurança na cabeça do tripé está fechada para evitar acidentes.

Para melhores resultados: Não levante o tripé mais do que o necessário. Prolongue a seção de perna de maior diâmetro antes das outras seções. Extenda a coluna principal apenas se for necessário para atingir a altura máxima ou para ajustar a posição vertical.

Nota: Nunca transporte o seu tripé com a câmera instalada.

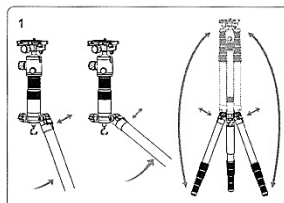

Ajuste do ângulo da perna

Para se acomodar em terrenos irregulares, ângulos de foto desconfortáveis ou ângulos baixos, o seu tripé

possui 3 opções de abertura de perna. Puxe a alavanca do ângulo da perna para fora e selecione uma das três posições. Certifique-se de que a alavanca do ângulo da perna seja firmemente empurrado de volta para a posição de bloqueio depois de ter selecionado o nível. Para compactar o tripé, levante a coluna central, libere as travas de ajuste de ângulo e inverta as pernas em 180 graus. Fica compacto, perfeito para transporte.

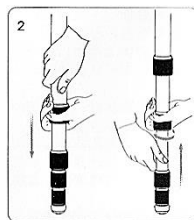

Ajuste da seção de perna

Cada seção de perna pode ser ajustada para o comprimento desejado girando as travas 180 graus sentido horário. Uma vez que a altura desejada é alcançada, aperte

as travas para que a seção seja travada de forma segura. Repita este passo para cada seção de perna.

Nota: Para evitar danos acidentais ao seu equipamento, remova sempre a câmera do tripé antes de ajustar as seções de perna.

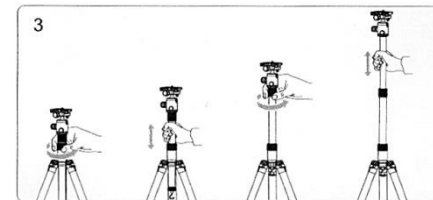

Aumentando ou diminuindo a coluna central

Para subir a coluna central, gire a alavanca de bloqueio da coluna de maior diâmetro no sentido anti-horário e estenda até a posição desejada, travando em seguida. Necessitando de altura maior, repita o processo na outra seção.

Cuidado para não apertar excessivamente a trava, para evitar danos ao mecanismo.

Tenha cuidado ao aumentar ou baixar a coluna central com o equipamento da câmera. Sempre bloqueie a coluna antes de soltá-la.

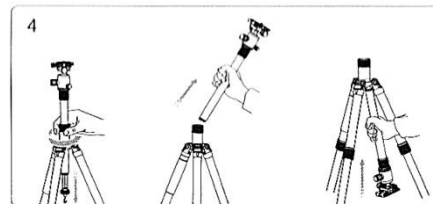

Inverter a coluna central

A coluna central de seu tripé pode ser invertida para fotografia em close, trabalhos de cópia e para objetos difíceis de alcançar. Para invertê-la, desenrosque a peça de segurança (8) localizada na parte de baixo da coluna, solte a trava inferior da coluna (13) e puxe para cima para remover o tubo. Insira a coluna central através da parte inferior com a cabeça virada para baixo e aperte a rosca da coluna central com segurança, até travar.

Nota: Não inverta a coluna central quando uma câmera ou equipamento estiver montado.

Converter em monopé

Para configurar como um monopé, remova a rosca final da coluna (8) e puxe a coluna central para fora. Desrosqueie a perna do tripé que tem o grip de borracha. Junte a coluna central (com cabeça) no topo da perna solta.

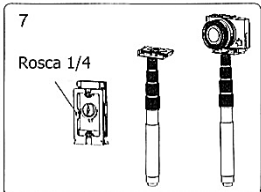
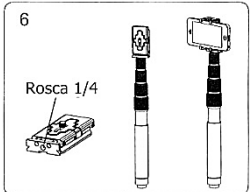
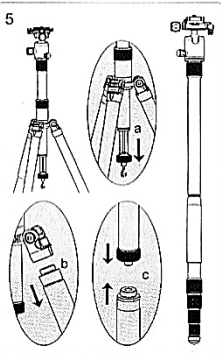

Transformando em bastão de selfie

Combine a perna destacável com a placa de engate rápido através do pino 1/4" embutido sob o pé de borracha.

O uso direto na configuração (7) é recomendado somente para câmeras leves, tipo mirrorless.

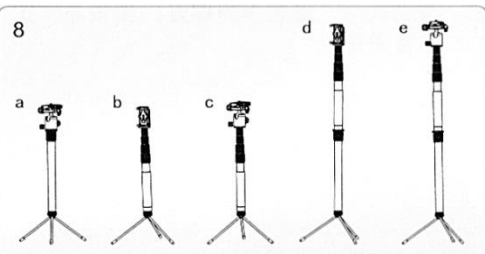

Usos com o mini-tripé embutido na coluna central:

- a. Com coluna central e cabeça
- b. Com a perna destacável e placa de engate rápido
- c. Com a perna destacável e ball head
- d. Com coluna central, perna destacável e placa de engate rápido
- e. Com coluna central, perna destacável e cabeça

Obs: pino 1/4" - 3/8" reversível na perna destacável

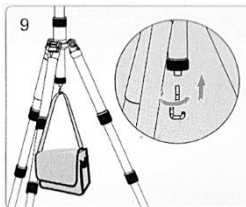

Gancho de peso removível

Instale o gancho na parte inferior da coluna central para ajudar a estabilizar o tripé com peso adicional caso necessário, durante ventanias.

Nota: tome cuidado para não sobrecarregar o tripé, pois isso pode ter um efeito inverso e diminuir a estabilidade do tripé.

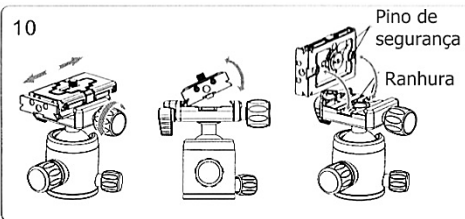

Sistema de engate rápido

Para remover a placa de engate (padrão Arca), gire o botão de engate rápido em sentido anti-horário. No primeiro estágio, a abertura parcial da braçadeira

permite o movimento da placa para escolher o melhor posicionamento. Os dois pinos (removíveis) na base da placa contribuem para evitar que a placa saia acidentalmente da base. Continue a girar no mesmo sentido para obter a abertura total da braçadeira, possibilitando inclinar a placa para removê-la da plataforma de montagem.

Faça o inverso para imobilizar a placa de engate rápido e firmar o seu equipamento na ball head. Segure sempre a câmera ao desapertar o botão.

Movimento panorâmico superior

Quando o tripé não está bem nivelado, você pode ajustar o nível da base do engate da câmera através do botão de inclinação da esfera. Depois de travar o botão maior, libere o botão superior do movimento panorâmico.

Obs: Você pode modificar o ângulo do botão pan superior puxando-o para afastar da base do engate e ajustando o posicionamento.

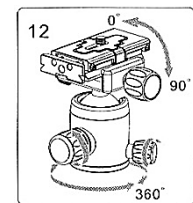
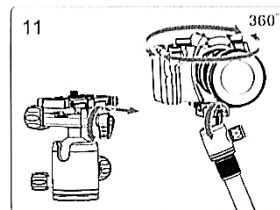

Controles da ball head

Gire o botão maior em sentido anti-horário para liberar o movimento e escolher a inclinação de 0 a 90 graus. Volte a trava quando atingir a posição desejada. Desaperte o botão inferior para liberar a rotação panorâmica na base da cabeça.

INSTRUÇÕES GERAIS

	Não ultrapasse o limite máximo de peso: 8kg
	Verifique sempre se as travas e dispositivos estão firmes antes de montar a câmera e ao fotografar, para evitar acidentes.
	Remova a câmera do tripé para transportar.
	Não esfregue o nível de bolha - pode haver perda temporária na precisão do dispositivo.
	Para sua segurança, não deixe o equipamento próximo a uma fonte de eletricidade e substâncias químicas corrosivas.
	Evite deixar a cabeça em alta temperatura durante muito tempo, como por exemplo exposto diretamente à radiação solar, ou dentro do carro debaixo de sol durante várias horas.
	Não utilize o produto em temperatura inferior a -20 °C ou superior a 70 °C. Não é recomendável usar na água do mar.
	Ao trabalhar em espaços públicos, deixe longe do alcance de crianças e tome cuidado para evitar acidentes.
	Após usar em ambientes com umidade, poeira, areia e vento, é recomendável limpar o equipamento com um pano macio e secar. Utilize detergente neutro e enxague com água, secando em seguida com um pano seco. Remova toda, areia, pó e sujeira das travas e partes móveis.

Importado por: Tecnocroma Imagem e Comércio Ltda
CNPJ 64.915.218/0001-59
www.benro.com.br

Contato: tel: (11) 3258-2332 tecnocroma@gmail.com
Assistência técnica: R Araquã, 125 Bela Vista
São Paulo-SP CEP 01306-020

Produzido por: Benro Image Technology Industrial Co., LTD
www.benro.com